

**LEGENDA**

-  BALIZADORES PRÉ-FABRICADOS DE CONCRETO Ø=0,40m; h=0,45m
-  BARRACA EXISTENTE
-  A DEMOLIR
-  PAVIMENTO EM PEDRA ORIGINAL
-  PAVIMENTO EM PEDRA ORIGINAL APLAINADO
-  MEIO FIO EM GRANITO CINZA
-  GUIA EM CONCRETO
-  GUIA EM GRANITO VERMELHO
-  MEIO FIO ATUAL - GRANITO PINTADO
-  PAVIMENTO EM ASFALTO
-  CALÇADA EM CONCRETO
-  PAVIMENTO EM PARALELEPÍEDO

**DETALHE BALIZADOR**

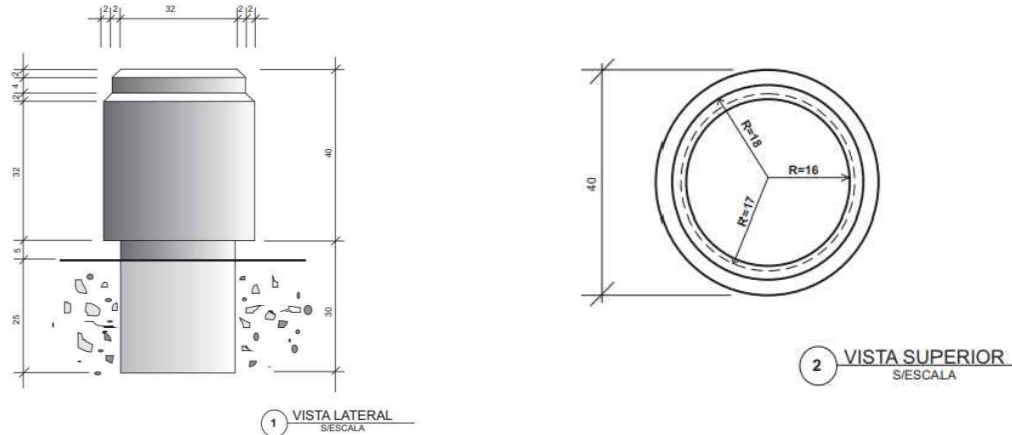

CONFERIR MEDIDAS NO LOCAL - DIREITOS AUTORAIS RESERVADO

| N°       | POR | DATA | DESCRIÇÃO |
|----------|-----|------|-----------|
| REVISÕES |     |      |           |



**SEDUR**  
SECRETARIA DE DESENVOLVIMENTO E URBANISMO  
**FMLF**  
FUNDAÇÃO MÁRIO LEAL FERREIRA

|  |   |  |                |                  |                |
|--|---|--|----------------|------------------|----------------|
| ÓRGÃO  |   | FUNDAÇÃO MÁRIO LEAL FERREIRA   |                | ETAPA DO PROJETO | PROJETO BÁSICO |
| PROJETO                                      |   | REQUALIFICAÇÃO DO LARGO DA SAÚDE<br>LARGO DA SAÚDE, SAÚDE, SALVADOR-BA |                | TIPO             | URBANISMO      |
| SOLICITAÇÃO                                  | TÍTULO  |  |                | DATA DE EMISSÃO  |                |
|  | URBANÍSTICO GERAL                                 |  |                | NOVEMBRO / 2021  |                |
| GERÊNCIA DE PROJ. URBANÍSTICOS               | PROJETO   | REVISÃO  | ÁREA DE ESTUDO |                  |                |
| YVELINE HARDMAN<br>ARQUITETO - CAU A6231-6   | RITA BITTENCOURT<br>ARQUITETO - CAU A18116-1      | 0  | 1036.00 m²     |                  |                |
| SUBGERÊNCIA PROJ. DE URBANIZAÇÃO             | DESENVOLVIMENTO                                   | ESCALA   | PRANCHA        |                  |                |
| RITA BITTENCOURT<br>ARQUITETO - CAU A18116-1 |   | 1/200  | 01/03          |                  |                |
| SUBGERÊNCIA DE PROJ. SETORIAIS               | LUIZA ALMEIDA GUSMÃO<br>ESTAGIÁRIA DE ARQUITETURA |  |                |                  |                |
| GILCINEA BARBOSA<br>ARQUITETO - CAU A21366-7 |   |  |                |                  |                |